

高粉砕脱水機

特許出願中

産廃費 57%～84%削減可能
注目「食品リサイクル法」対策

遠心式 (テーパースパイラルスクレーパー型)

野菜屑の減量、減容に

おろし状に粉砕 瞬時に脱水
粉砕と脱水を一台でこなす優れ者

減量率	キャベツの芯 57% キャベツの葉 68% 白菜の葉 74% 大根 70% モヤシかす 84%
減容	レタス 70% キュウリ 65% 人参 55% ゴボウ 55% 生花ゴミ 45～65% 1/5～1/10
処理量	試験表ご希望の方はホームページから入手して下さい URL http://homepage3.nifty.com/hhd/
動力	400～800Kg/h 3.7KW

特徴

- 野菜屑をおろし状に粉砕するから水分が出やすい
- 高遠心力で瞬時に脱水
- 野菜屑を投入しても脱水バケットがワイルドになり粉砕刃の回転が落ちないから粉砕能力抜群
- 遠心脱水機+粉砕機の一体型で省スペース
- 広い投入台付きで作業性が良い
- 粉砕筒を外せるから洗浄が容易
- テーパースパイラルスクレーパーの採用で動力が少ない Eco (当社比約40%省エネ)
- 遠心式なので濾液の固形物が少ない
- 遠心力とスクレーパーのクリーニング効果で目詰まりしない
- 見やすいデジタル表示の電流計を見ながら投入量をコントロール出来る
- 投入しすぎをパトライトで知らせる



コンテナ一杯分乗せられる

用途

- ☆ カット野菜工場 青果市場 漬け物工場 産廃処理など
- ☆ 飼料、コンポスト 乾燥 炭化などの前処理
- ☆ 粉砕刃を外せば食品などの自動排出脱水機として使用できる

粉砕筒を取り付けた状態



モヤシ粉砕前



モヤシ脱水後



減容 1/5.5

モヤシ濾液



減量率 84%

粉砕筒を外して洗浄出来る



注 写真は丸穴式バケット

遠心式なので排水溝に溜まった残渣もサラッとした固形物に分離
作業者の心理的負担を軽減

豊沢システム (有)

仕様

型式	T-700
外形寸法	W1450 D1155 H1225mm
重量	550kg
電源	3相 200V 50/60Hz
電力	3.7kw
処理能力	500~700kg/h
材質	SUS FC SS



安全装置

- 漏電ブレーカー
- 非常停止スイッチ
- 投入カバー取り付け検出スイッチ
- 掃除フタ閉検出スイッチ

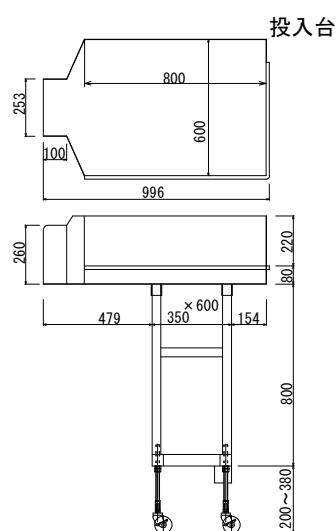
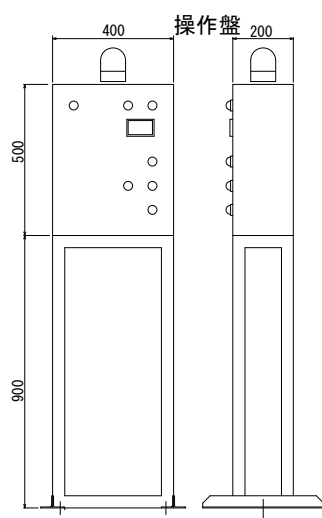
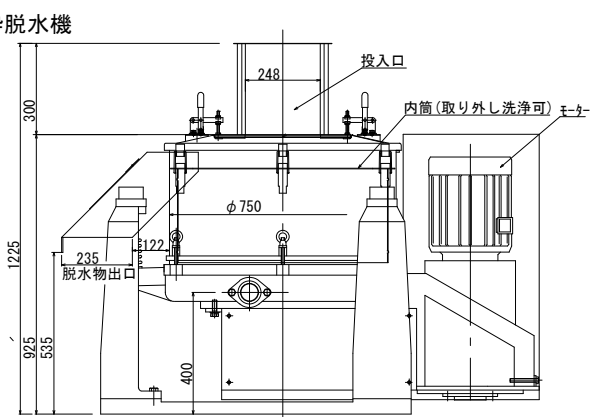
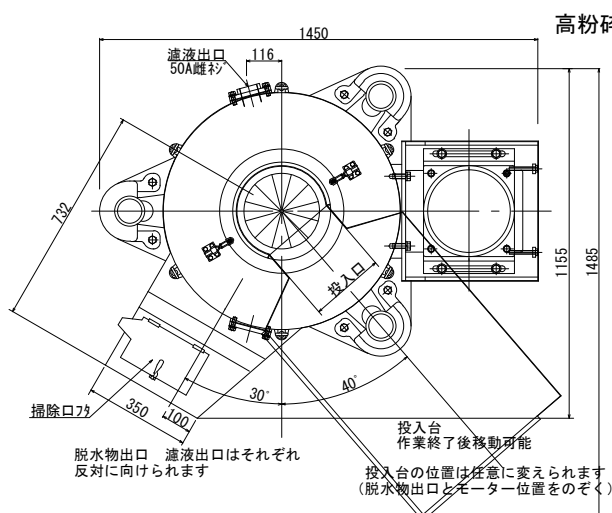

代理店

豊沢システム(有)

〒367-0022

埼玉県本庄市日の出1-1-31

TEL 0495-24-3495

FAX 0495-33-9618

URL <http://homepage3.nifty.com/hhd/>